



POWER HOUSE

XRGI® IM AUSSENEINSATZ

Ihre Outdoor-Energielösung – individuell, wirtschaftlich, flexibel

GEG
ready

BEG
ready



POWER
HOUSE

Das Power House im Überblick

Das Power House ist die All-in-One-Energielösung von EC POWER für Wohn-, Gewerbe-, Industrie- und Verwaltungsgebäude. Es bringt die komplette Heizentrale in einem außenliegenden, schnell errichteten Raum unter – und Ihnen die zahlreichen Vorteile einer effizienten, platzsparenden und genau auf Ihren Bedarf zugeschnittenen Energieversorgung.

Grundlage jedes Power House ist die moderne Kraft-Wärme-Kopplung von EC POWER. In seinem Inneren erzeugen ein oder mehrere XRG®-Blockheizkraftwerke gleichzeitig Wärme und Strom zur direkten Nutzung im Objekt. Produziert das Power House mehr Strom, als verbraucht wird, verkaufen Sie den Überschuss automatisch ins Netz.

So individuell wie Ihr Objekt

Das Power House von EC POWER gibt es in acht bewährten Standardmodellen, die sich für viele Anwendungsfälle optimal eignen. Alternativ konzipieren wir Ihr Power House genau nach Ihrem individuellen Bedarf und den Gegebenheiten der Immobilie. In jedem Fall inklusive: ausreichend Platz für alle Heizraumkomponenten und die schlüsselfertige Lieferung an den Einsatzort.

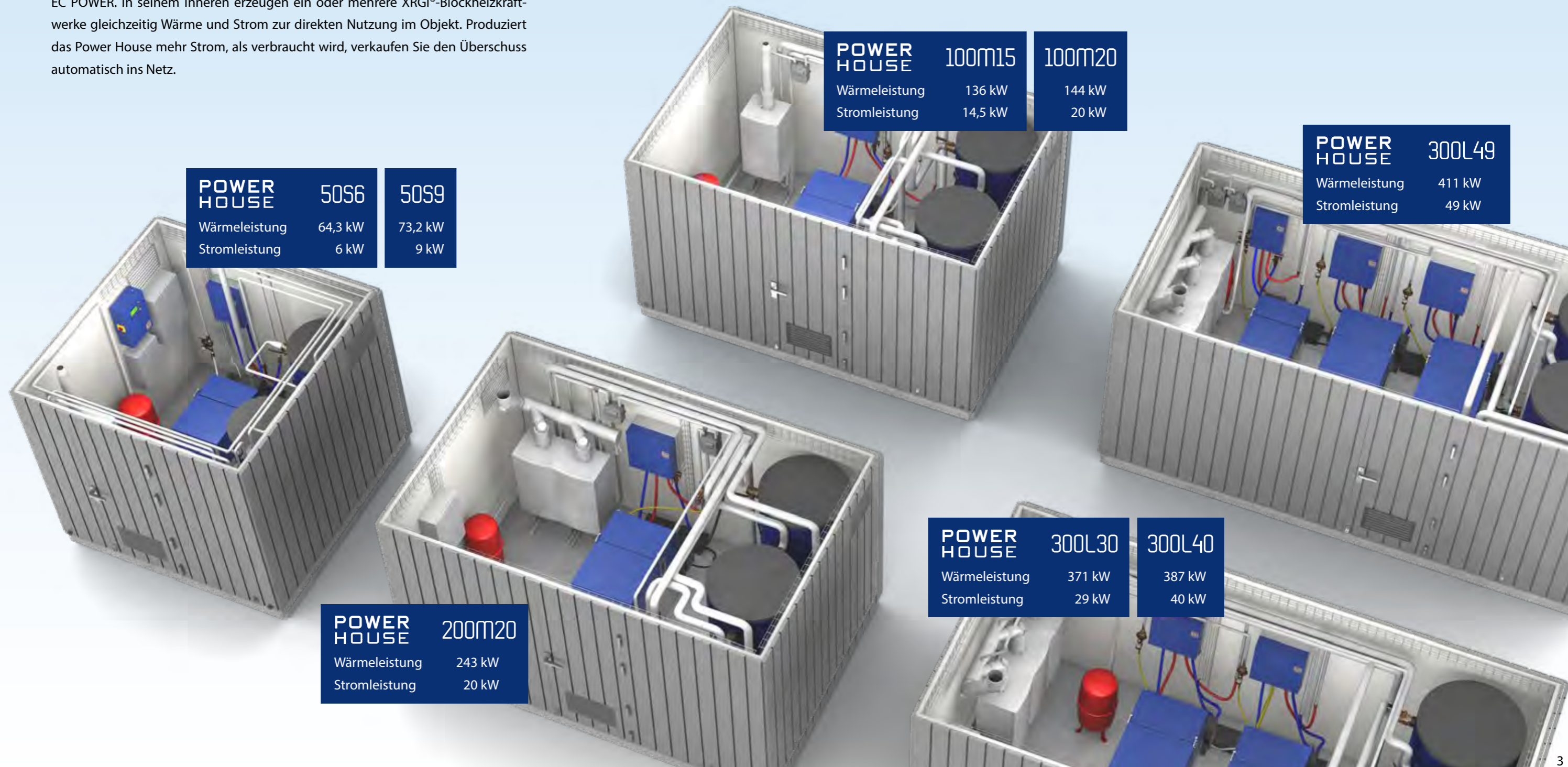

Zukunftssichere Technologie



Moderne Energiezentralen müssen strengen Anforderungen an Verbrauch und Effizienz gerecht werden. Für die Power House-Technologie von EC POWER kein Problem: Sie basiert auf einer maßgeschneiderten Kombination mehrerer Arten der Energieerzeugung, mit Kraft-Wärme-Kopplung als Herzstück. So kann das Power House leicht die Vorgaben des Gebäudeenergiegesetzes (GEG 2020) übertreffen und für beste Bewertungen Ihrer Gesamtgebäudeeffizienz sorgen.

Mehr noch: Dank seiner zukunftssicheren Technik ermöglicht das Power House auch hohe Fördersätze im Rahmen der Bundesförderung für effiziente Gebäude (BEG 2021). Im Wohnungsneubau liegen diese bei bis zu 25 % (es gelten Maximalgrenzen je Wohneinheit), bei Nichtwohngebäuden bei bis zu 20 % (von den maximal förderfähigen Kosten). Bei energetischen Sanierungen im Gebäudebestand sind Förderungen bis zu 50 % möglich.



Sparen Sie Zeit, Geld und Platz

Mit dem Power House lagern Sie Ihre Energiezentrale komplett aus: Statt wie sonst üblich im Heizungskeller oder gar Erdgeschoss Platz zu verschwenden, versteckt sie sich als kompakte Einheit im Außenbereich (Side-By-Version) oder auf dem Hausdach (Rooftop-Lösung). Das bedeutet deutlich mehr Wohnraum oder Nutzfläche in Ihrem Objekt. Sie modernisieren Ihre Heizungsanlage? Schaffen Sie gleich auch mehr Platz und verlegen Sie Ihr neues XRGI®-Blockheizkraftwerk und die komplette Energieversorgung in ein Power House.

Durch den Zugewinn an Innenfläche und den Wegfall des Kaminbaus refinanziert sich das Power House beinahe von selbst – die geringen Betriebs- und Energiekosten tun ihr Übriges. Und dank der schlüsselfertigen Lieferung sowie dem Aufbau und Anschluss durch die Experten von EC POWER sparen Sie außerdem wertvolle Bauzeit.





SIDE-BY & ROOFTOP

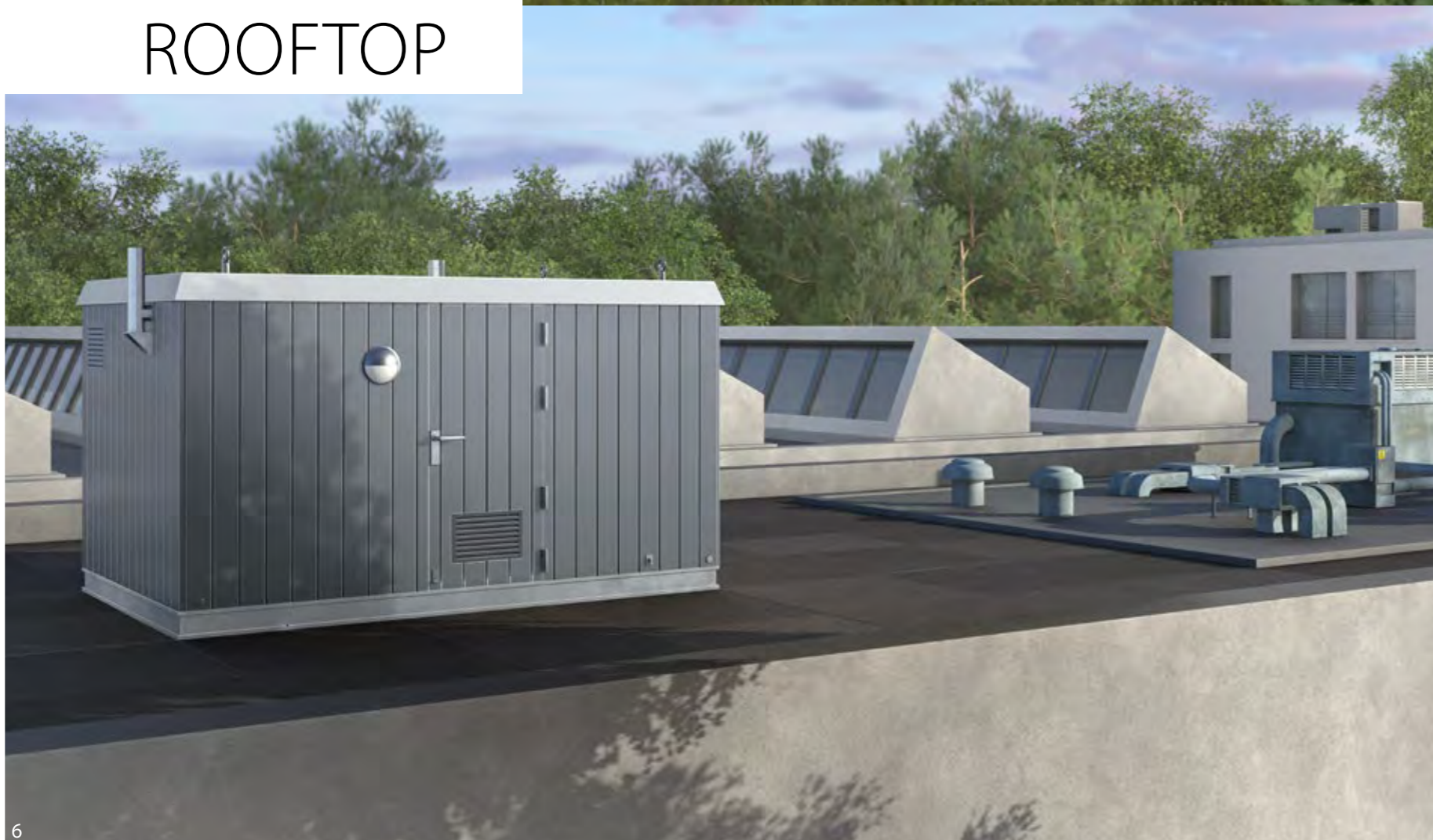

Warum Power House?

Ganz einfach: Das Power House von EC POWER vereint die Vorteile moderner und effizienter Hausenergietechnik mit einem durchdachten Gesamtkonzept. Es erfüllt höchste umweltpolitische Ansprüche, gewährleistet geringe Betriebskosten sowie verlässliche Systemsicherheit – und wird schlüsselfertig geliefert, genau nach Ihren Vorgaben.



- All-In-One-Energiezentrale im Außeneinsatz spart Platz im Gebäude
- Ideale Integration in Ihr Baukonzept als Side-By- oder Rooftop-Version



- Intelligente Systemlösung für dezentrale Strom- und Wärmeerzeugung vom technologisch führenden Hersteller EC POWER
- Hocheffiziente Versorgung auch mehrerer Gebäude



- Einsatzbereit in Rekordzeit durch anschlussfertige Anlagentechnik zur schnellen Anbindung ans Versorgungsnetz
- Jederzeit freie Zugänglichkeit ermöglicht schnellen Anlagen-Service



- Budgetsicherheit dank geringer Betriebs- und Energiekosten
- Einfaches Aufstellen dank minimaler bauseitiger Anforderungen



- Individuelle Ausstattung je nach Bedarf
- Fassade kann je nach Wunsch verkleidet oder lackiert werden

Das solide Äußere

Ihr Power House wird als robuste, wind- und wettergeschützte Außeneinheit errichtet, die sich nahtlos in die Umgebung einfügt. Abgebildet ist die Standardausführung des Power House, die Sie mit zahlreichen Zusatzoptionen individuell erweitern können.

- 1 PowerHouse-Gesamthöhe 2.735 mm
- 2 Standard-Raumhöhe 2.375 mm
- 3 Standardtür (1.000 mm x 2.240 mm) mit Panikfunktion
- 4 Außenfassade aus profiliertem Aluzinkblech in 1,5 mm Stärke mit Korrosionsschutz (Klasse 4)
- 5 100 mm Isolierung der Wände und des Daches (Wand: 0,36 W/m²K, Dach: 0,34 W/m²K)
- 6 Abnehmbares Flachdach mit 2° Neigung, inkl. Isolierung und Hinterlüftung zur Vermeidung von Kondensat

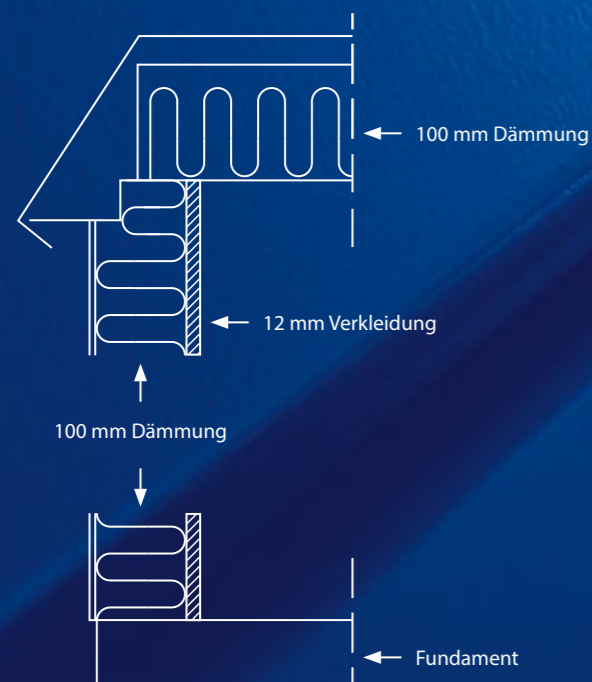

- 7 Zwei Ventilationsgitter (500 x 300 mm) in Außenwand und Tür zur Wärmeabfuhr und Querlüftung
- 8 Wandaußenleuchte
- 9 Massive Bodenplatte aus Beton (160 bzw. 200 mm Stärke) mit Stahlarmierung, alternativ Stahlfundament zur Aufdachmontage

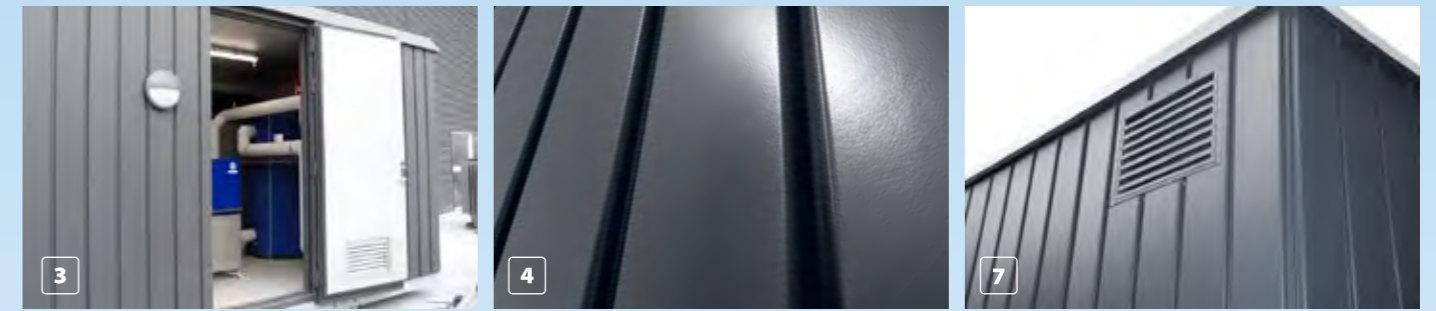

Die inneren Werte

Im Inneren des Power House erzeugen ein oder mehrere XRGI®-BHKW gleichzeitig Wärme und Strom.
Auch alle anderen Komponenten Ihrer Heizungsanlage finden ausreichend Platz.
Dank der anschlussfertigen Anlagentechnik ist das Power House im Handumdrehen einsatzbereit.

1 Moderne KWK-Technik von EC-POWER zur nachhaltigen Wärme- und Stromversorgung mit niedrigsten Primärenergiefaktoren

- Abgestimmte Hydraulik
- Intelligentes Speichermanagement
- Datenbankanbindung (EC POWER)
- Redundante Wärmeversorgung für hohe Ausfallsicherheit



2 zwei Gaszähler zur einfachen Abrechnung

3 Hochleistungs-Wärmespeicher

4 12 mm Melaminplatten (lichtgrau), wasserbeständig

5 Waschbecken (optional)

6 Dachdurchführung der Abgasleitungen

7 Druckhaltung (MAG)

8 Betonboden (statisch ausgelegt für hohe Ansprüche)

9 Elektropack bestehend aus Innenbeleuchtung, Steckdose, Wandschalter und elektrischer Wandheizung für den Frostschutz inkl. Absicherung

10 Netzförderpumpe und Heizkreisregelung (optional)

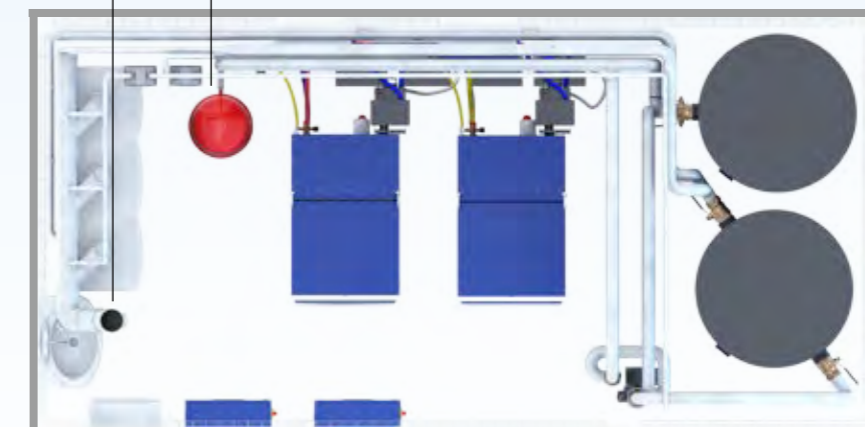
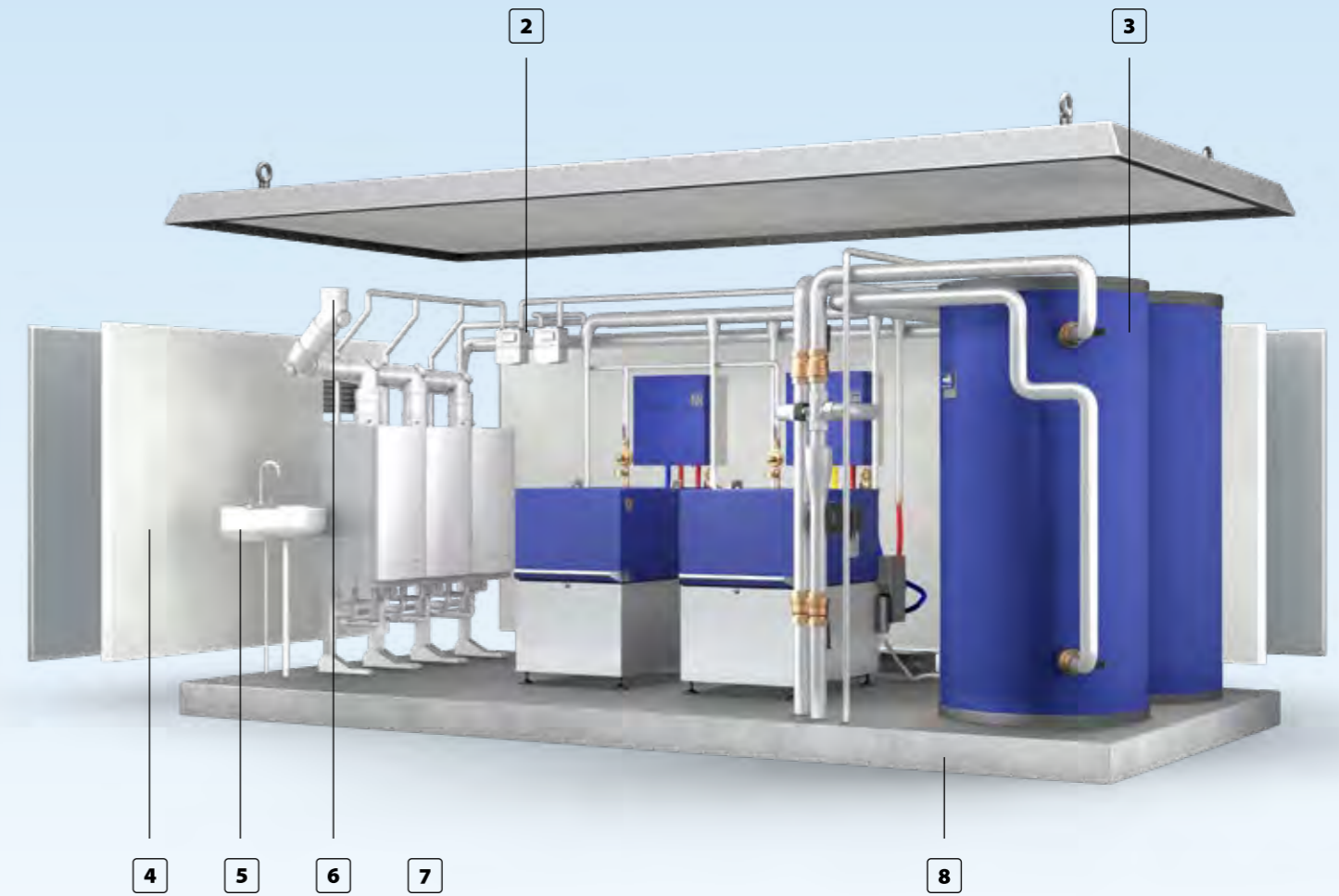

Sonderausstattung (optional)

Erweitern Sie Ihr Power House, gestalten Sie Fassade und Bodenbelag, fügen Sie zusätzliche Technik hinzu oder passen Sie es noch besser auf den Einsatzort an – der Power House-Konfigurator macht es möglich.

- 1 Verschiedene Oberflächen und Farben / Anti-Graffiti-Beschichtung / Erhöhte Korrosions-Klasse 5
- 2 Erhöhung des Daches um 20 cm
- 3 Erweiterung um einen Hausanschlussraum (Tiefe = 1.600 mm mit Doppelflügeltür)
- 4 Erweiterung des Power House in der Länge
- 5 Satteldach

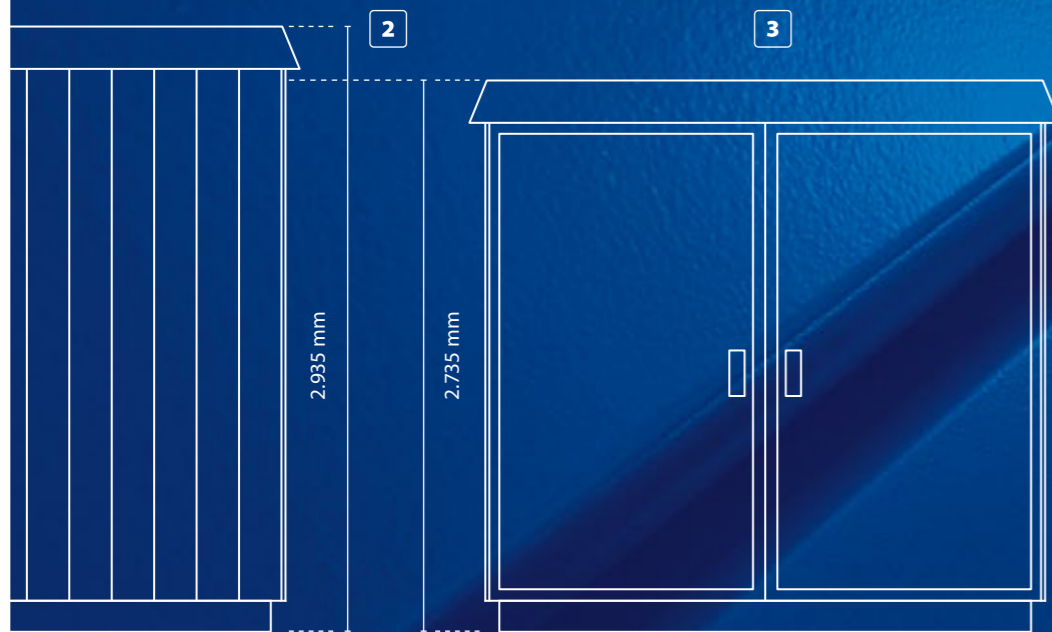

- 6 Zusätzlicher Schallschutz für die Ventilationsgitter
- 7 Regenrinne mit Fallrohr
- 8 Doppelflügeltür
- 9 Beschichtung des Bodens mit Epoxidharz oder Quarzsandanstrich
- 10 Zusätzliche Schalldämmung der Türen und der Kabine
- 11 Wanddurchführung der Abgasleitungen
- 12 Unterkonstruktion aus Stahl (anstelle von Beton) zur Aufdachmontage
- 13 Klimapaket
- 14 E-Ladestation

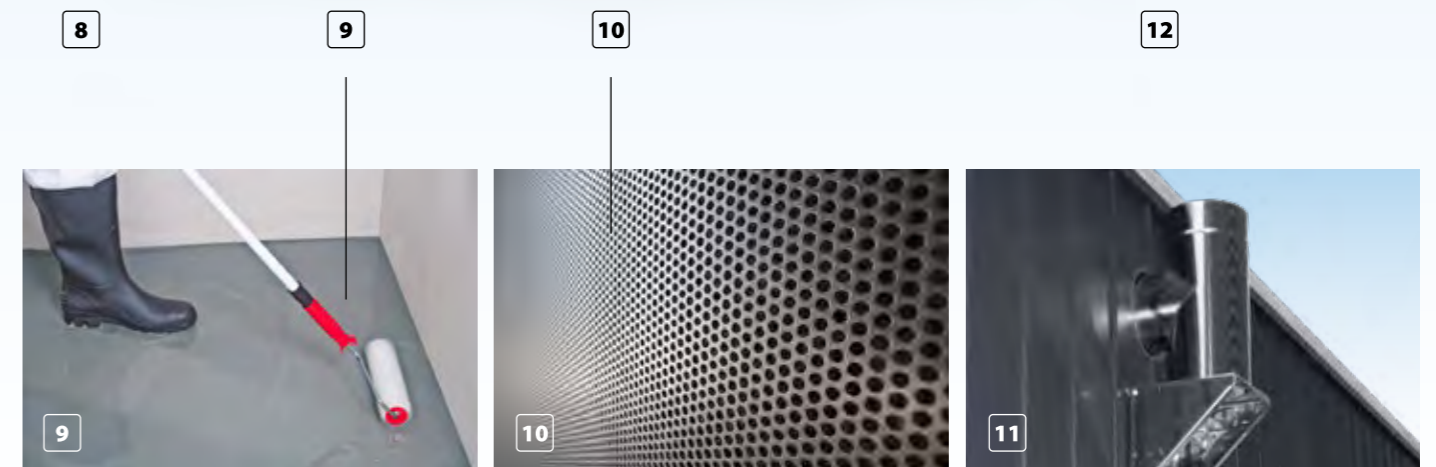

Bodenvorbereitung

Damit Ihr Power House gut und sicher steht, muss der Untergrund vorbereitet werden. Je nach Bodenbeschaffenheit genügen hier ein einfaches Sandbett oder ein Streifenfundament.

Sandbett

- Die obere Bodenschicht wird entfernt, bis eine tragfähige Schicht erreicht ist.
- Das Sandbett wird aufgeschichtet und für ausreichende Tragfähigkeit komprimiert. Es muss umlaufend 300 mm breiter sein als die Bodenplatte des Power House und ab Außenkante mit einem Winkel von 45° in den vorhandenen Boden ragen.
- Bei einem Grundwasserspiegel oberhalb der Gefriergrenze werden zusätzlich Auffangabflüsse eingezogen, um das Sandbett vor Frost zu schützen.

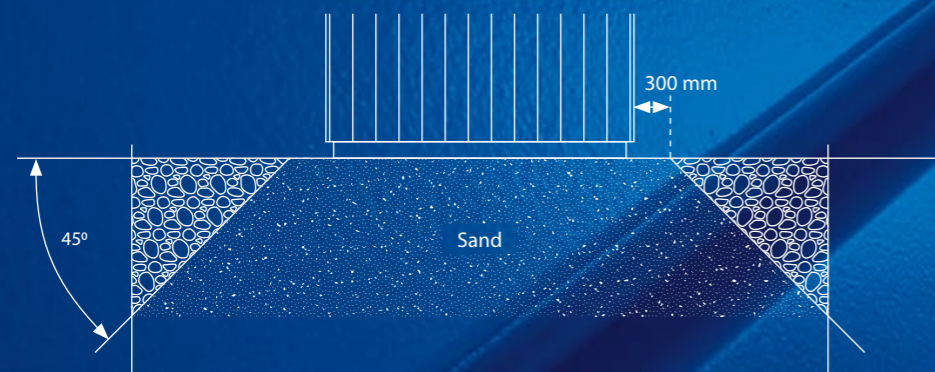

Streifenfundament

- Entsprechend Ihrer Power House-Konfiguration erstellen wir Ihnen gerne einen Fundamentplan mit den Umrissen des auszuhebenden Grabens und der Position der Leitungsdurchführung.
- Das Fundament sollte umlaufend ca. 200 mm breiter sein als die Bodenplatte des Power House.
- Eine zusätzliche Sauberkeitsschicht von 100 mm um den Beton schützt vor Witterungseinflüssen.
- Wird eine Verschalung genutzt, lässt sich das Fundament viel besser ausrichten und glattstreichen.

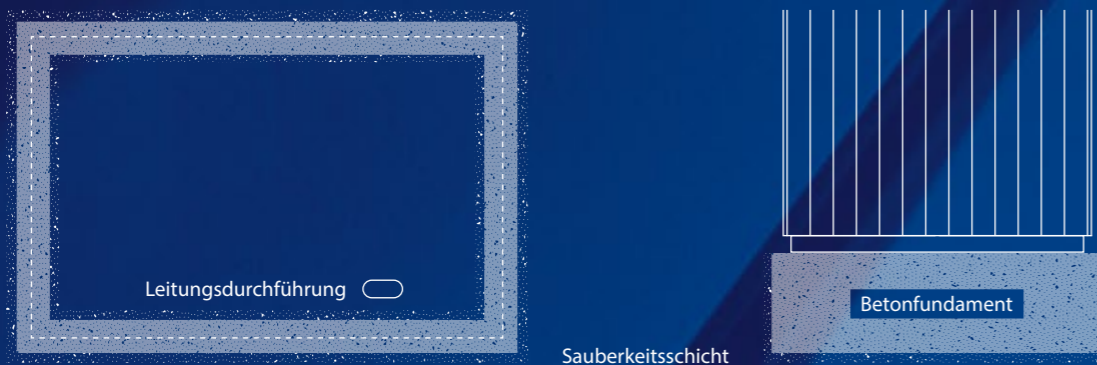

Transport und Anschluss

Das Power House wird von einem Mobilkran an seinen vorbereiteten Platz gehoben. Die vorverlegten Anschlüsse werden vom Gewerk Heizung und Elektronik mit dem Power House verbunden. Es ist sofort betriebsbereit.



Am Power House befinden sich Gewinde zur Montage von Anschlagwirbeln. An diesen werden die Hebegurte befestigt. Um den senkrechten Zug der Gurte sowie einen ausreichenden Abstand zu Dachvorsprüngen oder Dachrinnen zu gewährleisten, wird die Verwendung einer Kreuz- oder H-Traverse passender Größe empfohlen.

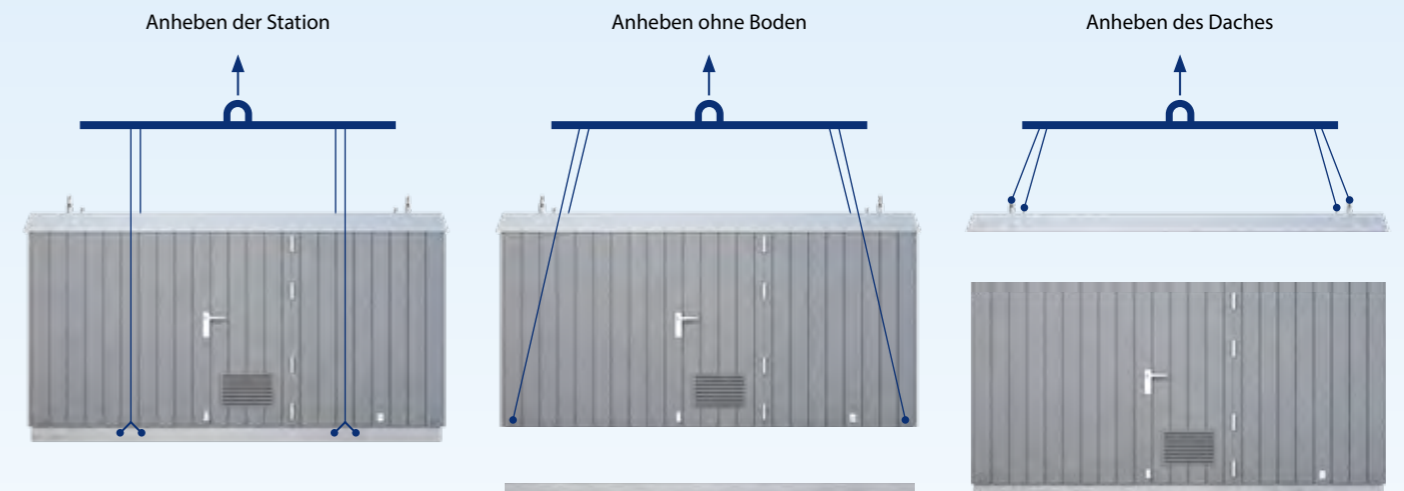

Das Power House auf dem Dach

Für die Aufdachmontage wird das Power House mit einem Stahlrahmen statt einer Betonplatte als Unterkonstruktion geliefert. Zur Überbrückung der Höhe muss ein zusätzlicher Kran gebucht werden.



Projekttablauf



1. Bedarfsanalyse

Zunächst hören wir Ihnen zu, und das ganz genau: Welches Gebäude soll versorgt werden? Wie groß ist es, wie wird es genutzt? Welcher Energiebedarf besteht? Welcher Anteil daran kann, soll und muss aus regenerativen Quellen gedeckt werden? Welche anderen, spezifischen Faktoren sind hinsichtlich der Gebäudeeffizienz zu berücksichtigen? Gibt es darüber hinaus besondere Rahmenbedingungen?

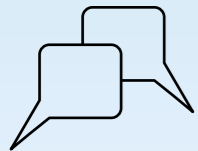

2. Beratung

Auf Basis der Bedarfsabschätzung entwickeln wir verschiedene Umsetzungsoptionen für Ihr Projekt. Dabei beachten wir nicht nur die ökonomischen Bedingungen – etwa Sparpotenzial und Investitionskosten – sowie die rechtlichen Anforderungen anhand des Gebäudeenergiegesetzes (GEG), sondern beraten Sie auch nach ökologischen Kriterien.



3. Planung / Dimensionierung

Ist die Entscheidung für eine Lösung gefallen, entwickeln unsere Experten die optimale Anlagenkonfiguration, die Sie zukunftssicher mit Energie versorgt. In eingehender Planung schneiden sie die technische Ausstattung auf Ihr Objekt zu und nehmen auf Wunsch auch Finanzierungsmöglichkeiten und potenzielle Betreiberkonzepte mit auf.

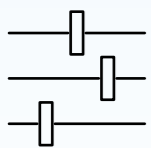

4. Individualisierung

Unser Team stellt Ihnen die vorgesehene Konstruktion persönlich vor. Dabei stehen verschiedene Integrationsoptionen und Sonderlösungen zur Wahl. In das finale Konzept fließen natürlich auch Ihre Wünsche zur individuellen Außengestaltung ein.



5. Bauplanung

Direkt nach der Auftragsvergabe beginnt die Bauvorbereitung. Unsere Experten definieren Terminpläne, koordinieren die beteiligten Gewerke und sorgen so für einen reibungslosen Projekttablauf.

6. Lieferung

Die Anlieferung verläuft unkompliziert: Ihr individuell gefertigtes Power House wird per LKW zum Einsatzort gebracht und per Kran auf den vorbereiteten Stellplatz gesetzt. Die nachhaltige und innovative Energieversorgung Ihrer Immobilie ist nun zum Greifen nah.

7. Inbetriebnahme

Dank standardisierter Schnittstellen geht auch der Anschluss an das Versorgungsnetz schnell von der Hand. Anschließend sorgt unser Team für eine professionelle Inbetriebnahme: Die verschiedenen Systemkomponenten werden in Gang gesetzt und fachmännisch eingeregelt.

8. Wartung / Service

Selbst ein Power House muss ab und zu gewartet werden. Über unsere EC POWER-Partner bieten wir Wartungs- und Serviceoptionen für jeden Bedarf an – auch Vollwartungsverträge für ein All-inclusive-Verfahren. Sprechen Sie uns an!

9. Anlagenmonitoring

Unser After-Sales-Service hat Ihre neue BHKW-Anlage jederzeit aus der Ferne im Blick und kann rasch reagieren, falls es eine technische Ausnahmesituation erforderlich macht.



POWER HOUSE	50S6	50S6 BW	50S9	50S9 BW
Gesamtheizleistung	62,3 kW	64,3 kW	70,0 kW	73,2 kW
Gewicht Power House / Technik	~ 1.200 kg / ~ 2.200 kg			
Gewicht Grundplatte Beton / Stahlunterkonstruktion	~ 4.000 kg / ~ 1.200 kg			
Volumen Pufferspeicher	2 x 500 Liter			
Wärmemengenzähler	optional			
Netzanschluss Wärme	DN 50 / Flansch			
Zuleitung	400V / 3Ph / 3 x 32A + 230V / 1Ph / 1 x 16A			
Frischwasser- / Abwasseranschluss	DN 20 / min. DN 70			
Brennstoff	Erdgas / Biomethan / Flüssiggas			
Maximale Gasaufnahme (Hi)	74,0 kW		83,5 kW	
Heizwärmebedarf	50.000 kWh/a			
Deckungsanteil KWK-Anlage	0,49 / (0,0) k = 89,4%	0,41 / (0,0) k = 92,6%	0,44 / (0,0) k = 98,1%	0,37 / (0,0) k = 99,3%
Heizwärmebedarf	70.000 kWh/a			
Primärenergiefaktor nach DIN V 18599-9*	0,53 / (0,0) k = 80,7%	0,46 / (0,0) k = 84,8%	0,47 / (0,0) k = 92,6%	0,40 / (0,0) k = 95,3%
Heizwärmebedarf	90.000 kWh/a			
Primärenergiefaktor nach DIN V 18599-9*	0,58 / (0,0) k = 73,0%	0,50 / (0,0) k = 77,7%	0,50 / (0,0) k = 86,9%	0,43 / (0,0) k = 90,4%
Heizwärmebedarf	110.000 kWh/a			
Primärenergiefaktor nach DIN V 18599-9*	0,62 / (0,0) k = 66,1%	0,54 / (0,0) k = 71,4%	0,52 / (0,0) k = 81,6%	0,46 / (0,0) k = 85,7%

SPITZENLASTERZEUGER

Nennheizleistung modulierend (50/30 °C)	14,3 - 49,9 kW	14,3 - 49,9 kW	14,3 - 49,9 kW	14,3 - 49,9 kW
---	----------------	----------------	----------------	----------------

BLOCKHEIZKRAFTWERK

Hersteller / Modell	EC POWER XRGI® 6	EC POWER XRGI® 6	EC POWER XRGI® 9	EC POWER XRGI® 9
Anzahl	1	1	1	1
Brennwertwärmetauscher	Nein	Ja	Nein	Ja
Nennheizleistung BHKW	12,4 kW	14,4 kW	20,1 kW	23,3 kW
Nennstromleistung	6 kW	6 kW	9 kW	9 kW
Primärenergiefaktor BHKW	0,42	0,36	0,44	0,37
Stromkennzahl	0,480	0,416	0,448	0,386
Maximale Vorlauftemperatur	~ 80 °C	~ 80 °C	~ 80 °C	~ 80 °C
Variable Rücklauftemperatur	5 °C bis 65 °C	5 °C bis 65 °C	5 °C bis 65 °C	5 °C bis 65 °C
Blindstromkompensation gem. VDE-AR-N 4105	Ja	Ja	Ja	Ja
Wartungsintervall	10.000 Bh	10.000 Bh	10.000 Bh	10.000 Bh

* Exemplarische Berechnung auf Basis von DIN V 18599-9 nach Lastgang MFH;
Erster Wert mit Erdgas (fp = 1,1) / Wert in Klammern bei anteiliger Verwendung von Biomethan, bei dem nicht erneuerbaren Anteil fp = 0,5; k = Deckungsanteil KWK-Anlage



Außenmaße: B = 3.000, H = 2.735, T = 3.000 mm

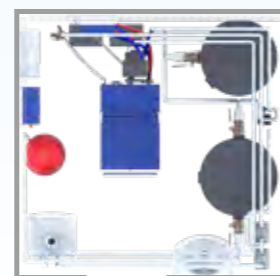

Innenmaße: B = 2.775, H = 2.375, T = 2.775 mm

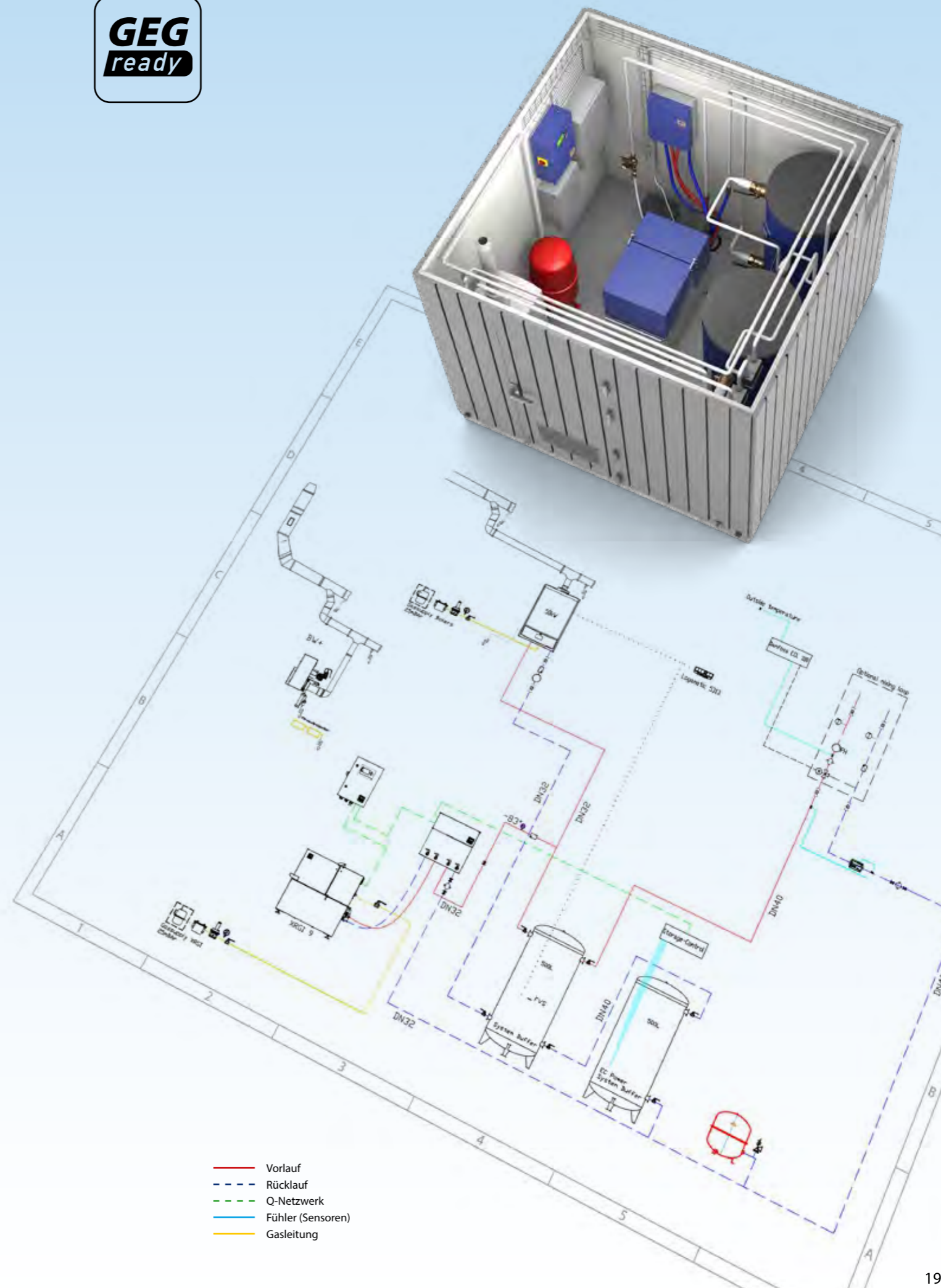



POWER HOUSE	100M15	100M15 BW	100M20	100M20 BW
Gesamtheizleistung	130 kW	136 kW	138 kW	144 kW
Gewicht Power House / Technik	~ 1.500 kg / ~ 3.500 kg			
Gewicht Grundplatte Beton / Stahlunterkonstruktion	~ 6.000 kg / ~ 2.200 kg			
Volumen Pufferspeicher	2 x 1.000 Liter			
Wärmemengenzähler	optional			
Netzanschluss Wärme	DN 50 / Flansch			
Zuleitung	400V / 3Ph / 3 x 63A + 230V / 1Ph / 1 x 16A			
Frischwasser- / Abwasseranschluss	DN 20 / min. DN 70			
Brennstoff	Erdgas / Biomethan / Flüssiggas			
Maximale Gasaufnahme (Hi)	151,8 kW		163,6 kW	
Heizwärmebedarf	120.000 kWh/a			
Primärenergiefaktor nach DIN V 18599-9*	0,46 / (0,0) k = 92,9%	0,39 / (0,0) k = 95,7%	0,31 / (0,0) k = 95,4%	0,27 / (0,0) k = 97,8%
Heizwärmebedarf	180.000 kWh/a			
Primärenergiefaktor nach DIN V 18599-9*	0,51 / (0,0) k = 84,1%	0,43 / (0,0) k = 88,2%	0,36 / (0,0) k = 98,4%	0,31 / (0,0) k = 92,3%
Heizwärmebedarf	240.000 kWh/a			
Primärenergiefaktor nach DIN V 18599-9*	0,56 / (0,0) k = 75,4%	0,48 / (0,0) k = 81,1%	0,41 / (0,0) k = 82,6%	0,35 / (0,0) k = 86,2%
Heizwärmebedarf	300.000 kWh/a			
Primärenergiefaktor nach DIN V 18599-9*	0,61 / (0,0) k = 66,4%	0,53 / (0,0) k = 73,5%	0,46 / (0,0) k = 75,5%	0,40 / (0,0) k = 80,4%

SPITZENLASTERZEUGER

Nennheizleistung modulierend (50/30 °C)	31,2 - 99,5 kW	31,2 - 99,5 kW	31,2 - 99,5 kW	31,2 - 99,5 kW
---	----------------	----------------	----------------	----------------

BLOCKHEIZKRAFTWERK

Hersteller / Modell	EC POWER XRGI® 15	EC POWER XRGI® 15	EC POWER XRGI® 20	EC POWER XRGI® 20
Anzahl	1	1	1	1
Brennwertwärmetauscher	Nein	Ja	Nein	Ja
Nennheizleistung BHKW	30,8 kW	36,7 kW	38,7 kW	44,7 kW
Nennstromleistung	14,5 kW	14,5 kW	20,0 kW	20,0 kW
Primärenergiefaktor BHKW	0,45	0,38	0,30	0,26
Stromkennzahl	0,474	0,395	0,517	0,447
Maximale Vorlauftemperatur	~ 85 °C	~ 85 °C	~ 85 °C	~ 85 °C
Variable Rücklauftemperatur	5 °C bis 70 °C	5 °C bis 70 °C	5 °C bis 70 °C	5 °C bis 70 °C
Blindstromkompensation gem. VDE-AR-N 4105	Ja	Ja	Ja	Ja
Wartungsintervall	8.500 Bh	8.500 Bh	6.000 Bh	6.000 Bh

* Exemplarische Berechnung auf Basis von DIN V 18599-9 nach Lastgang MFH;
Erster Wert mit Erdgas (fp = 1,1) / Wert in Klammern bei anteiliger Verwendung von Biomethan, bei dem nicht erneuerbaren Anteil fp = 0,5; k = Deckungsanteil KWK-Anlage

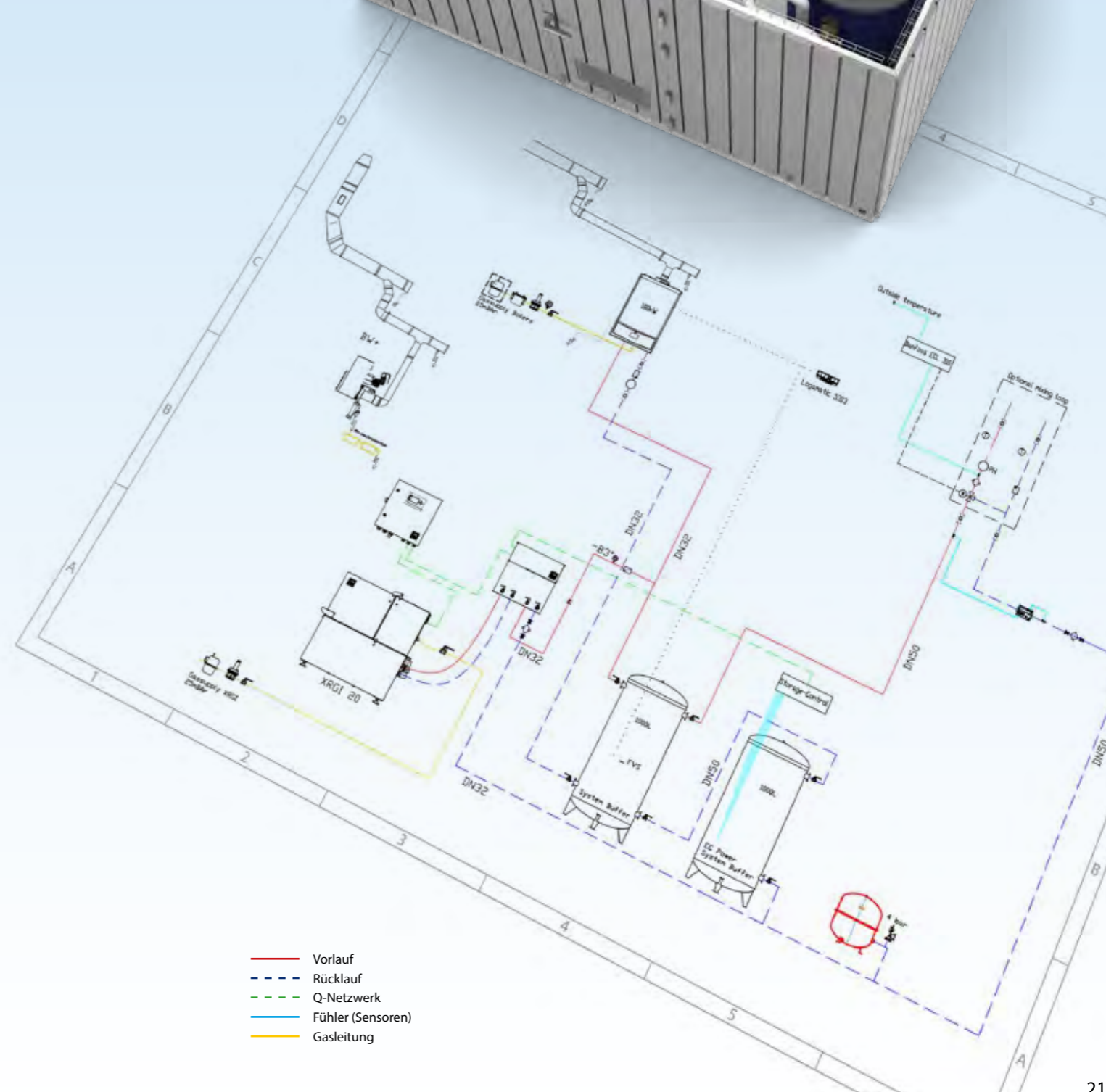
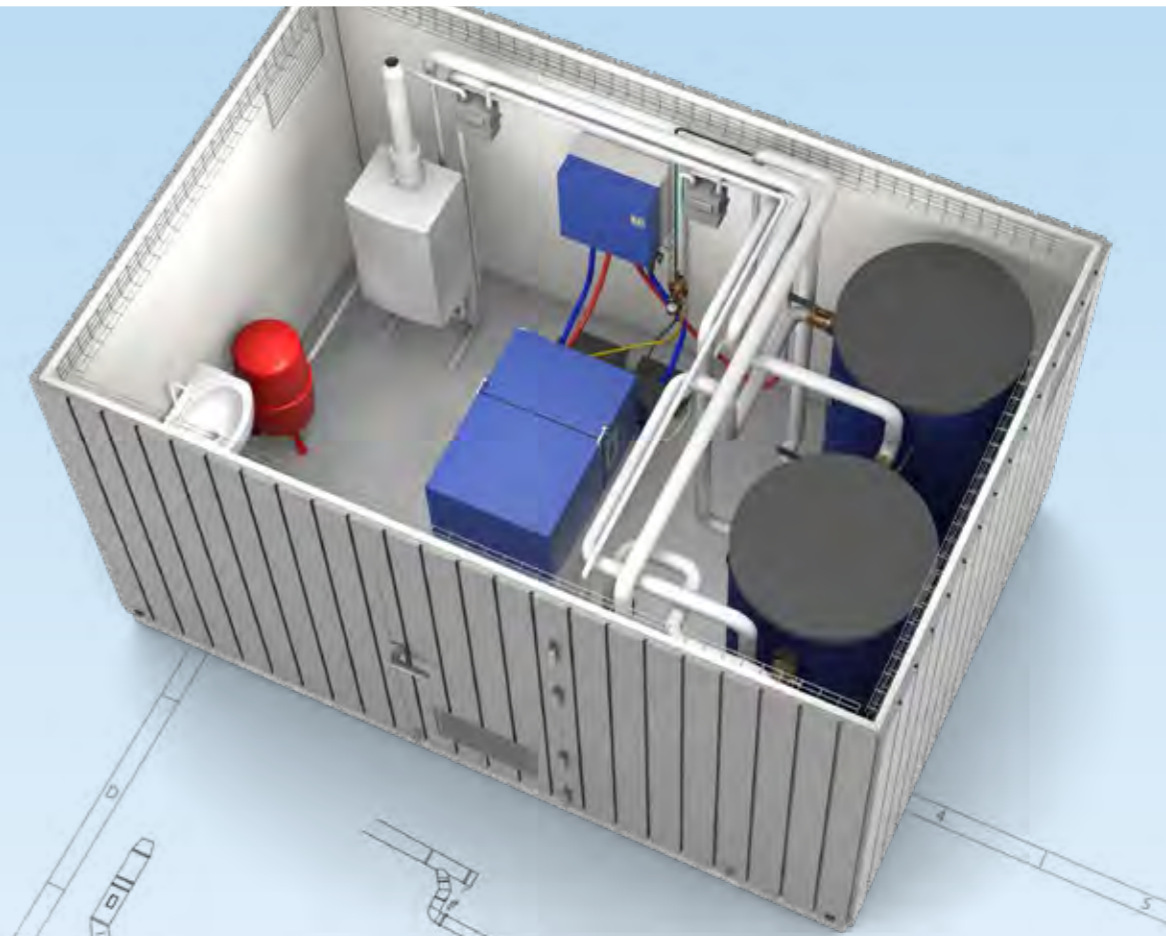

Außenmaße: B = 4.600, H = 2.735, T = 3.000 mm

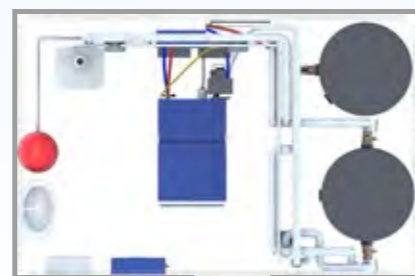

Innenmaße: B = 4.375, H = 2.375, T = 2.775 mm



POWER HOUSE	200M20	200M20 BW
Gesamtheizleistung	235 kW	243 kW
Gewicht Power House / Technik	~ 1.500 kg / ~ 3.500 kg	
Gewicht Grundplatte Beton / Stahlunterkonstruktion	~ 6.000 kg / ~ 2.200 kg	
Volumen Pufferspeicher	2 x 1.000 Liter	
Wärmemengenzähler	optional	
Netzanschluss Wärme	DN 65 / Flansch	
Zuleitung	400V / 3Ph / 3 x 63A + 230V / 1Ph / 1 x 16A Zentral.: Zuleitung 400V / 3Ph / 63A	
Frischwasser- / Abwasseranschluss	DN 20 / min. DN 70	
Brennstoff	Erdgas / Biomethan / Flüssiggas	
Maximale Gasaufnahme (Hi)	265,9 kW	265,9 kW
Heizwärmebedarf	260.000 kWh/a	
Primärenergiefaktor nach DIN V 18599-9 *	0,43 / (0,0) k = 80,3%	0,37 / (0,0) k = 84,2%
Heizwärmebedarf	320.000 kWh/a	
Primärenergiefaktor nach DIN V 18599-9 *	0,48 / (0,0) k = 73,1%	0,41 / (0,0) k = 78,3,3%
Heizwärmebedarf	380.000 kWh/a	
Primärenergiefaktor nach DIN V 18599-9*	0,52 / (0,0) k = 66,1%	0,46 / (0,0) k = 72,0%
Heizwärmebedarf	440.000 kWh/a	
Primärenergiefaktor nach DIN V 18599-9*	0,57 / (0,0) k = 60,1%	0,47 / (0,0) k = 69,9%

SPITZENLASTERZEUGER

Nennheizleistung modulierend (50/30 °C)	31,2 - 199,0 kW	31,2 - 199,0 kW
---	-----------------	-----------------

BLOCKHEIZKRAFTWERK

Hersteller / Modell	EC POWER XRGI® 20	EC POWER XRGI® 20
Anzahl	1	1
Brennwertwärmetauscher	Nein	Ja
Nennheizleistung BHKW	38,7 kW	44,7 kW
Nennstromleistung	20,0 kW	20,0 kW
Primärenergiefaktor BHKW	0,30	0,26
Stromkennzahl	0,517	0,447
Maximale Vorlauftemperatur	~ 85 °C	~ 85 °C
Variable Rücklauftemperatur	5 °C bis 70 °C	5 °C bis 70 °C
Blindstromkompensation gem. VDE-AR-N 4105	Ja	Ja
Wartungsintervall	6.000 Bh	6.000 Bh

* Exemplarische Berechnung auf Basis von DIN V 18599-9 nach Lastgang MFH;
Erster Wert mit Erdgas (fp = 1,1) / Wert in Klammern bei anteiliger Verwendung von Biomethan, bei dem nicht erneuerbaren Anteil fp = 0,5; k = Deckungsanteil KWK-Anlage

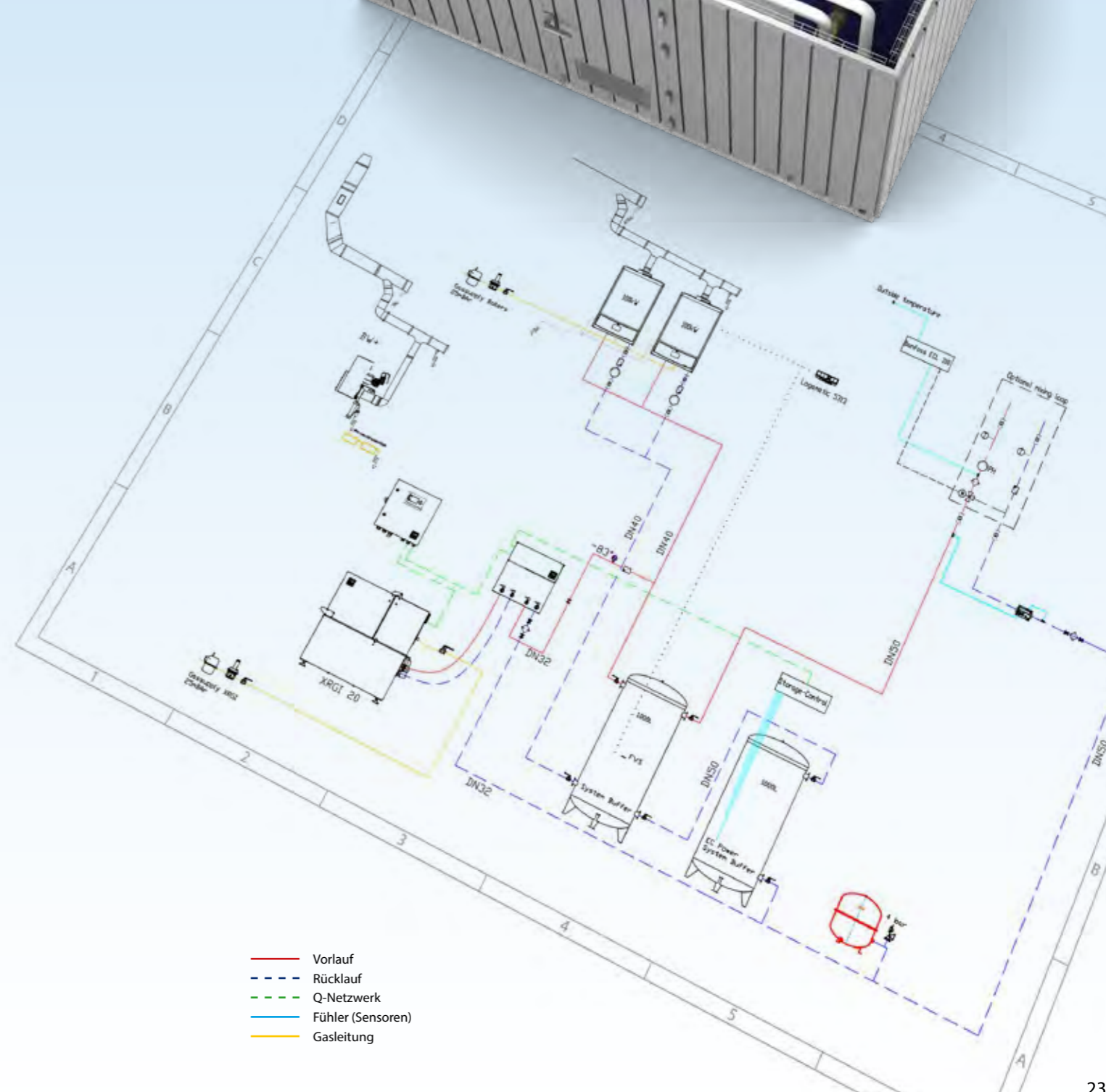
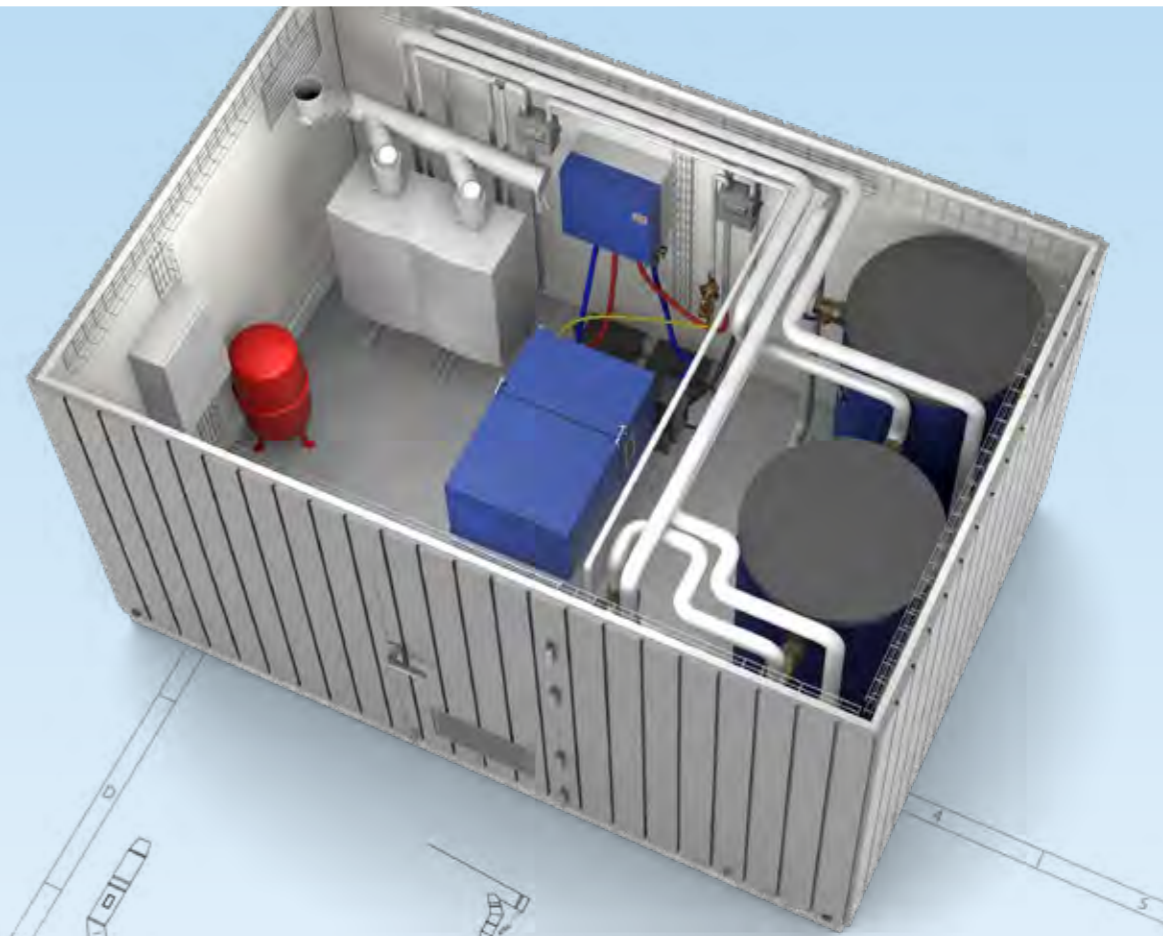

- Vorlauf
- - - Rücklauf
- - - Q-Netzwerk
- Fühler (Sensoren)
- Gasleitung



Außenmaße: B = 4.600, H = 2.735, T = 3.000 mm

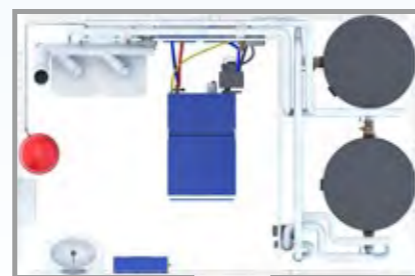

Innenmaße: B = 4.375, H = 2.375, T = 2.775 mm



POWERHOUSE	300L30 BW	300L40 BW
Gesamtheizleistung	371 kW	387 kW
Gewicht Powerhouse / Technik	~ 1.800 kg / ~ 5.500 kg	
Gewicht Grundplatte Beton / Stahlunterkonstruktion	~ 9.100 kg / ~ 2.800 kg	
Volumen Pufferspeicher	2 x 1.600 Liter	
Wärmemengenzähler	optional	
Netzanschluss Wärme	DN 65 / Flansch	
Zuleitung	2 x [400V / 3Ph / 63A] + 2 x [230V / 1Ph / 16A] Zentral.: Zuleitung 400V / 3Ph / 125A	
Frischwasser- / Abwasseranschluss	DN 20 / min. DN 70	
Brennstoff	Erdgas / Biomethan / Flüssiggas	
Maximale Gasaufnahme (Hi)	304,1 kW	327,0 kW
Heizwärmebedarf	400.000 kWh/a	
Primärenergiefaktor nach DIN V 18599-9*	0,49 / (0,0) k = 79,9%	0,32 / (0,0) k = 90,2%
Heizwärmebedarf	550.000 kWh/a	
Primärenergiefaktor nach DIN V 18599-9*	0,51 / (0,0) k = 76,8%	0,38 / (0,0) k = 82,8%
Heizwärmebedarf	700.000 kWh/a	
Primärenergiefaktor nach DIN V 18599-9*	0,56 / (0,026) k = 67,3%	0,43 / (0,0) k = 75,2%
Heizwärmebedarf	850.000 kWh/a	
Primärenergiefaktor nach DIN V 18599-9*	0,61 / (0,138) k = 59,4%	0,49 / (0,0) k = 67,4%

SPITZENLASTERZEUGER

Nennheizleistung modulierend (50/30 °C)	31,2 – 298,5 kW	31,2 – 298,5 kW
---	-----------------	-----------------

BLOCKHEIZKRAFTWERK

Hersteller / Modell	EC POWER XRG1® 15	EC POWER XRG1® 20
Anzahl	2	2
Brennwertwärmetauscher	Ja	Ja
Nennheizleistung BHKW	2 x 38,7 kW = 77,4 kW	2 x 44,7 kW = 89,4 kW
Nennstromleistung	2 x 14,5 kW = 29 kW	2 x 20,0 kW = 40,0 kW
Primärenergiefaktor BHKW	0,38	0,26
Stromkennzahl	0,395	0,447
Maximale Vorlauftemperatur	~ 85 °C	~ 85 °C
Variable Rücklauftemperatur	5 °C bis 70 °C	5 °C bis 70 °C
Blindstromkompensation gem. VDE-AR-N 4105	Ja	Ja
Wartungsintervall	8.500 Bh	6.000 Bh

* Exemplarische Berechnung auf Basis von DIN V 18599-9 nach Lastgang MFH;
Erster Wert mit Erdgas (fp = 1,1) / Wert in Klammern bei anteiliger Verwendung von Biomethan, bei dem nicht erneuerbaren Anteil fp = 0,5; k = Deckungsanteil KWK-Anlage



Außenmaße: B = 6.000, H = 2.735, T = 3.000 mm

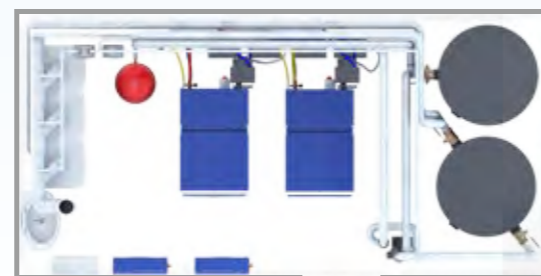

Innenmaße: B = 5.775, H = 2.375, T = 2.775 mm

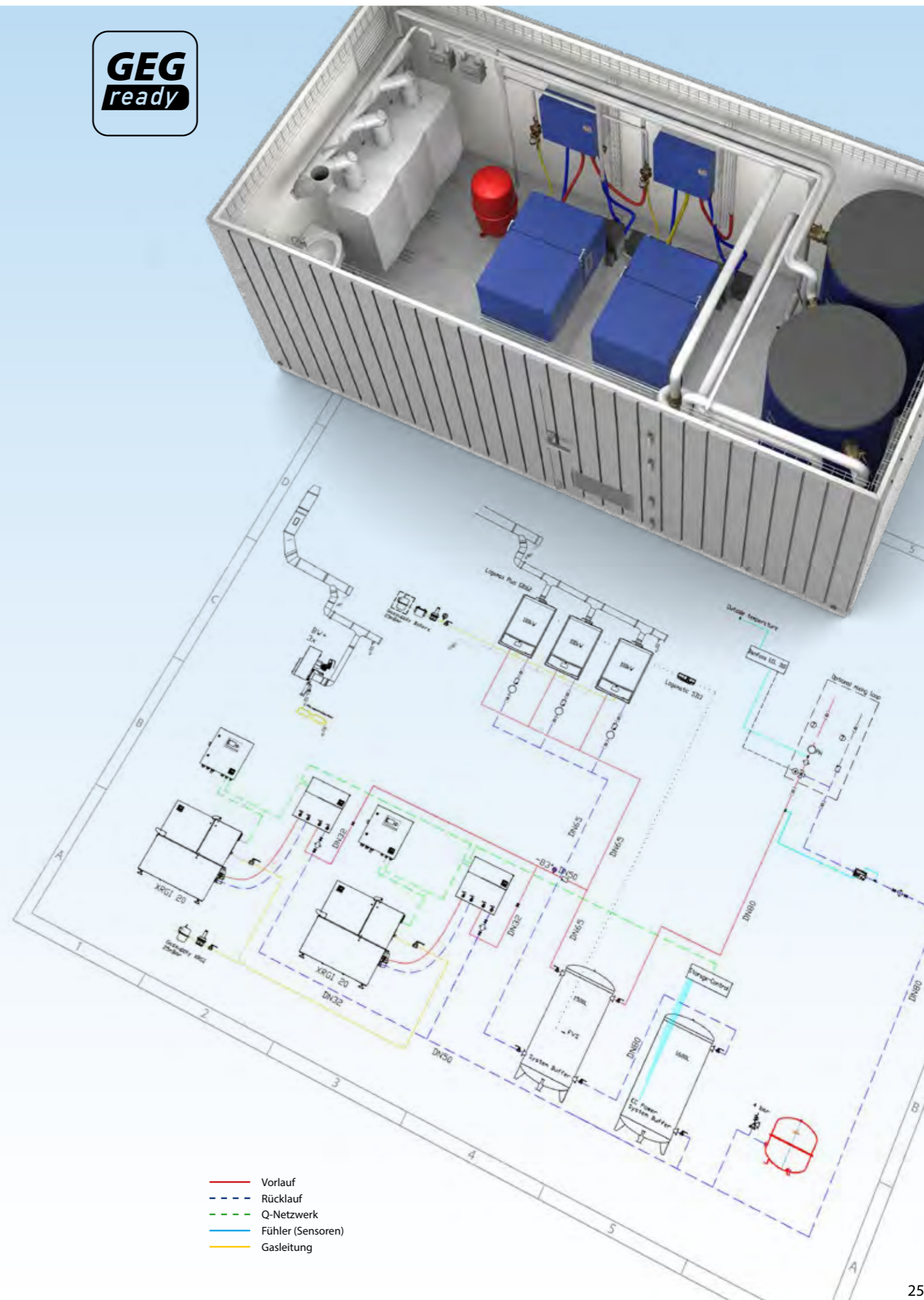



POWER HOUSE	300L49	300L49 BW
Gesamtheizleistung	396 kW	411 kW
Gewicht Power House / Technik	~ 1.800 kg / ~ 6.000 kg	
Gewicht Grundplatte Beton / Stahlunterkonstruktion	~ 9.100 kg / ~ 2.800 kg	
Volumen Pufferspeicher	2 x 1.600 Liter	
Wärmemengenzähler	optional	
Netzanschluss Wärme	DN 65 / Flansch	
Zuleitung	2 x [400V / 3Ph / 63A] + [400V / 3Ph / 63A] + 2 x [230V / 1Ph / 16A] Zentral.: Zuleitung 400V / 3Ph / 125A	
Frischwasser- / Abwasseranschluss	DN 20 / min. DN 70	
Brennstoff	Erdgas / Biomethan / Flüssiggas	
Maximale Gasaufnahme (Hi)	460,1 kW	460,1 kW
Heizwärmebedarf	600.000 kWh/a	
Primärenergiefaktor nach DIN V 18599-9*	0,43 / (0,0) k = 82,8%	0,37 / 0,0 k = 86,4%
Heizwärmebedarf	800.000 kWh/a	
Primärenergiefaktor nach DIN V 18599-9*	0,49 / (0,0) k = 73,4%	0,43 / (0,0) k = 78,6%
Heizwärmebedarf	1.200.000 kWh/a	
Primärenergiefaktor nach DIN V 18599-9*	0,55 / (0,026) k = 64,3%	0,49 / (0,0) k = 70,3%
Heizwärmebedarf	1.200.000 kWh/a	
Primärenergiefaktor nach DIN V 18599-9*	0,60 / (0,07) k = 57,0%	0,54 / (0,03) k = 62,8%

SPITZENLASTERZEUGER

Nennheizleistung modulierend (50/30 °C)	31,2 – 298,5 kW	31,2 – 298,5 kW
---	-----------------	-----------------

BLOCKHEIZKRAFTWERK

Hersteller / Modell	EC POWER XRGI® 20 + XRGI® 9	EC POWER XRGI® 20 + XRGI® 9
Anzahl	2 x XRGI® 20 + 1 x XRGI® 9	2 x XRGI® 20 + 1 x XRGI® 9
Brennwertwärmetauscher	Nein	Ja
Nennheizleistung BHKW	2 x 38,7 kW + 20,1 kW = 97,5 kW	2 x 44,7 kW + 23,3 kW = 112,7 kW
Nennstromleistung	2 x 20,0 kW + 9,0 kW = 49,0 kW	2 x 20,0 kW + 9,0 kW = 49,0 kW
Primärenergiefaktor BHKW	0,32	0,28
Stromkennzahl	0,503	0,435
Maximale Vorlauftemperatur	~ 85 °C	~ 85 °C
Variable Rücklauftemperatur	5 °C bis 70 °C	5 °C bis 70 °C
Blindstromkompensation gem. VDE-AR-N 4105	Ja	Ja
Wartungsintervall	10.000 Bh / 6.000 Bh	10.000 Bh / 6.000 Bh

* Exemplarische Berechnung auf Basis von DIN V 18599-9 nach Lastgang MFH;
Erster Wert mit Erdgas (fp = 1,1) / Wert in Klammern bei anteiliger Verwendung von Biomethan, bei dem nicht erneuerbaren Anteil fp = 0,5; k = Deckungsanteil KWK-Anlage



Außenmaße: B = 6.000, H = 2.735, T = 3.000 mm

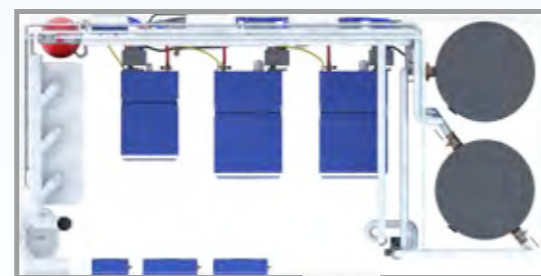

Innenmaße: B = 5.775, H = 2.375, T = 2.775 mm

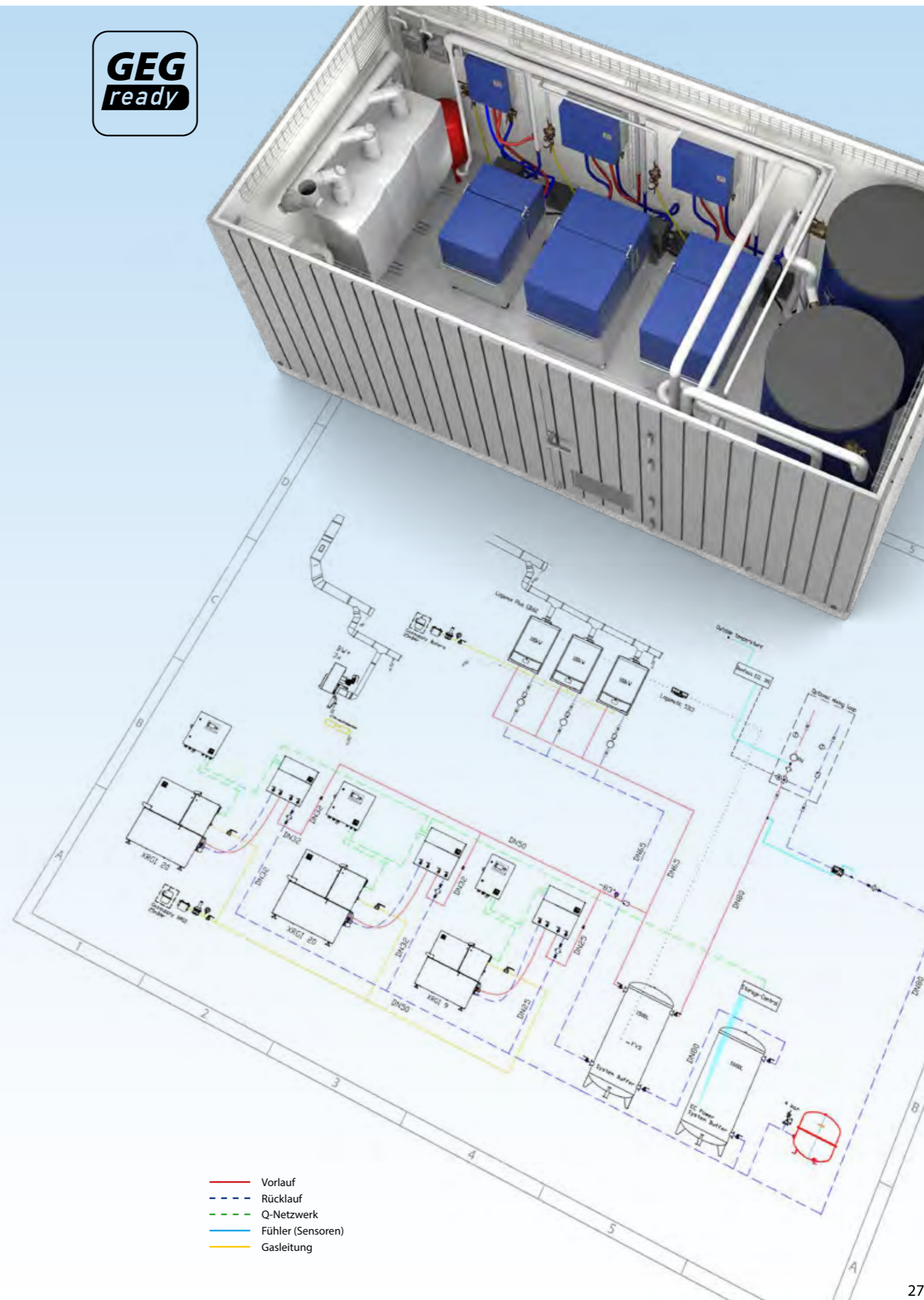

- Vorlauf
- Rücklauf
- Q-Netzwerk
- Fühler (Sensoren)
- Gasleitung



EC POWER GMBH

Sophie-Charlotten-Straße 11
14059 Berlin

Telefon: 0700 20 15 09 06

E-Mail: info@ecpower.de

WWW.ECPOWER.DE

